

Orange Connect



Worteks Identity Club

Neri Ceballos Molina Orange/INNOVATION/IT-S

Product Owner solutions d'accès

21/10/2024



Orange – Qui sommes nous

The image shows a modern building with a glass facade. A large, three-dimensional orange sign with the word "orange" in white lowercase letters is mounted on the building. The sign is tilted slightly upwards and to the right. The building has several windows and a metal railing on the roof. The sky is blue with some clouds.

Qui sommes-nous?

L'un des principaux opérateurs de télécommunications et de services numériques dans le monde.

Notre raison d'être

Orange est l'acteur de confiance qui donne à chacune et à chacun les clés d'un monde numérique responsable.

Quelques chiffres clés:

26 Pays où nous opérons

200 pays et territoires où nous sommes présents

298 M de clients dans le monde

44,1 Mds € de chiffre d'affaires

137 K salariés

600 filiales

Orange Connect – Qui sommes nous



Fournit un service commun et global d'authentification forte au SI d'Orange, pour les salariés, prestataires et partenaires.

Périmètre

- Applications Groupe/Cooporate ou multi-entités
- Toutes les applications: on-premise, Cloud, Saas, ... desktop, mobiles...

Principales fonctionnalités

- Accessible depuis intranet et internet
- Méthodes d'authentification:
 - PKI (2 modèles)
 - Login/mdp* + 2FA (TOTP ou Fido2 ou Fido2 whitelisted ou MobilePass+*)
 - EntraID*
- Multi-langue, SSO, et historique de connexions
- Partenariats possibles en OIDC ou SAMLv2
- Gestion des autorisations
- Supervision SOC
- Autres: API, comptes machines, ...

<https://auth.tech.orange>

Orange Connect

Support

Authentification requise

Sélectionnez un mode d'authentification

PKI Orange
Se connecter avec la PKI Orange (recommandé)

Identité Groupe Orange
Se connecter avec le domaineID Orange et un 2ème facteur d'authentification (2FA)

Détails Se connecter

Détails Se connecter

Professional Account

v1.2.12 © Orange 2024 Privacy Cookies

Orange Connect components – detailed view

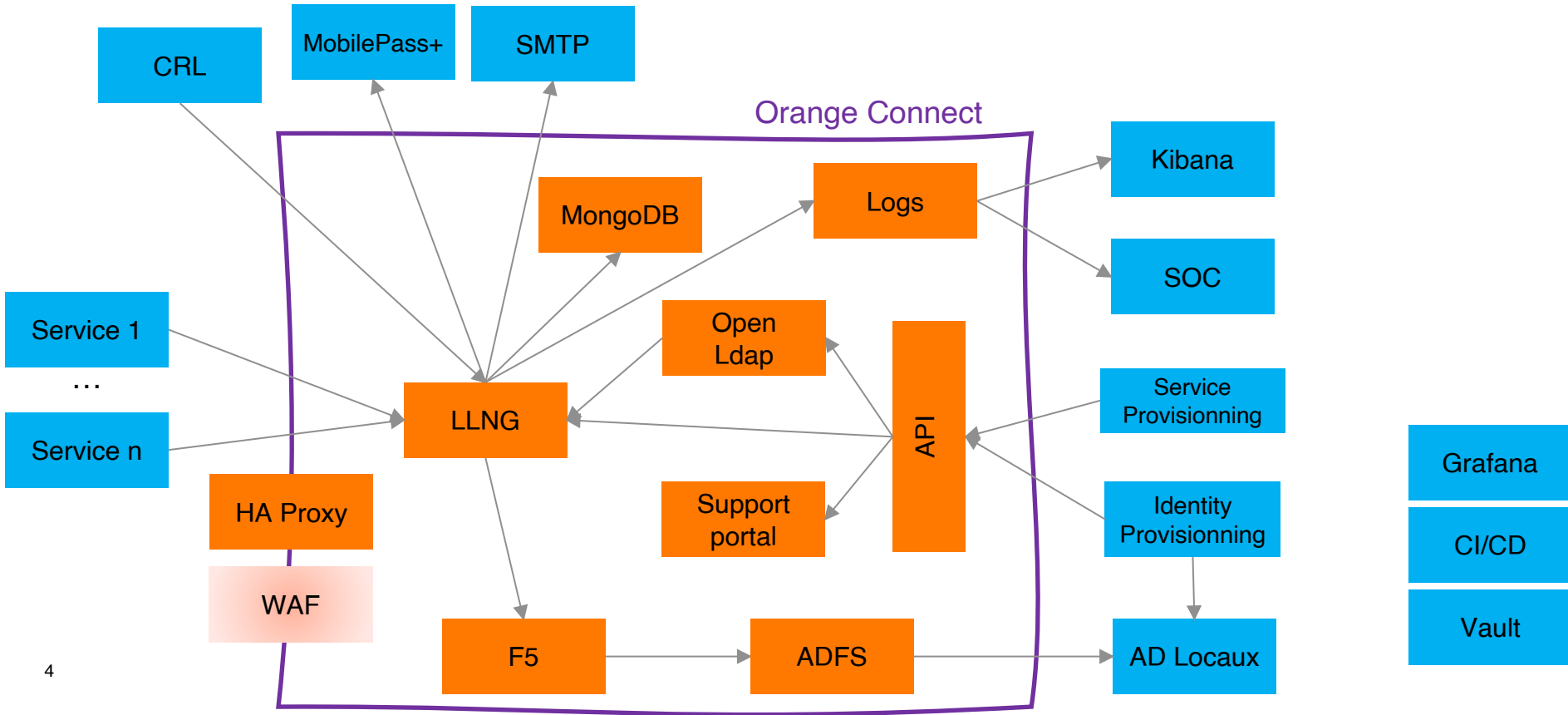

Orange Connect – Usage & stats



	Number	Month variation	Year variation
Users - enrolled	115 826	6%	193%
Users - active/month	72 016	4%	201%
Machine Accounts	2 076	1%	150%
Prod partners - enrolled	559	3%	164%

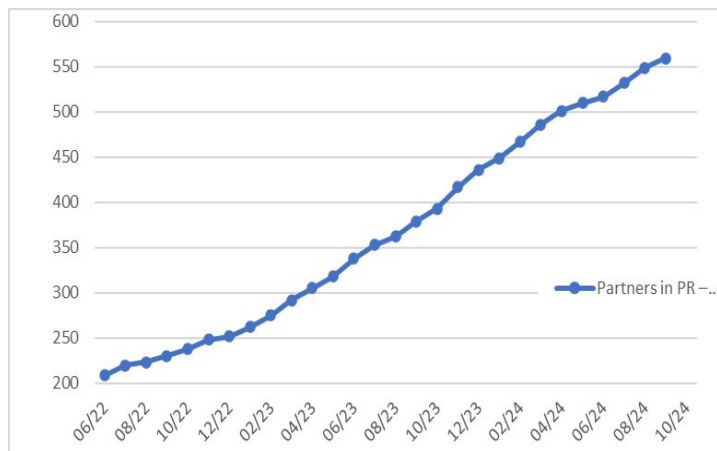
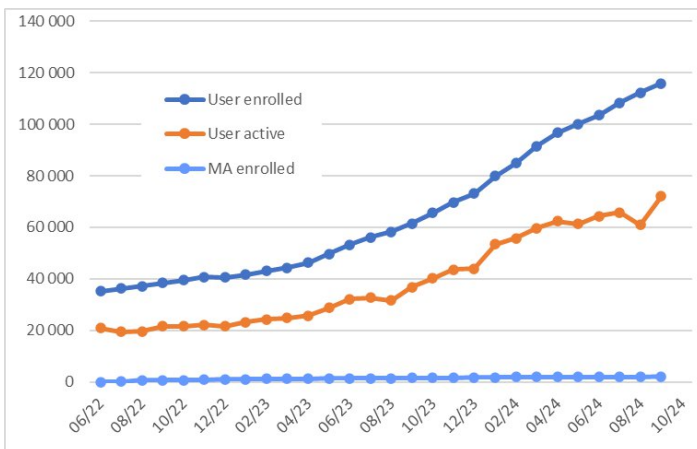

1 mise en production / 3 semaines
~150 évolutions / an



<p><u>Strenghts</u></p> <ul style="list-style-type: none">QoS (stable & fiable)Scalabilité (adaptation aux usages en augmentation)Opensource avec communauté activePersonnalisation des IHM facilePeu de vulnérabilités	<p><u>Weaknesses</u></p> <ul style="list-style-type: none">Enrôlement des utilisateurs compliquéManque de compétences OIDC et SAML chez OrangeManque d'expertise technique pointues en interneProduit et accompagnement LLNG très techniqueCoupures de service aux MEPLogs (stabilité, complétude, clarté...)
<p><u>Opportunités</u></p> <ul style="list-style-type: none">Sensibilisation Comex à la cybersécuritéRecherche d'économies dans le SIIndustrialisation de la gestion des autorisationsUtilisateurs de plus en plus habitués au MFAEvolutions du Fido2	<p><u>Threats</u></p> <ul style="list-style-type: none">Typologie de besoins très larges et complexes (trop?)Difficulté à s'intégrer avec certains services MicrosoftManque de vérification du terminal utilisateurLLNG Manager vieillissantVolumétrie du nombre de partenariats

Questions?



Merci

